

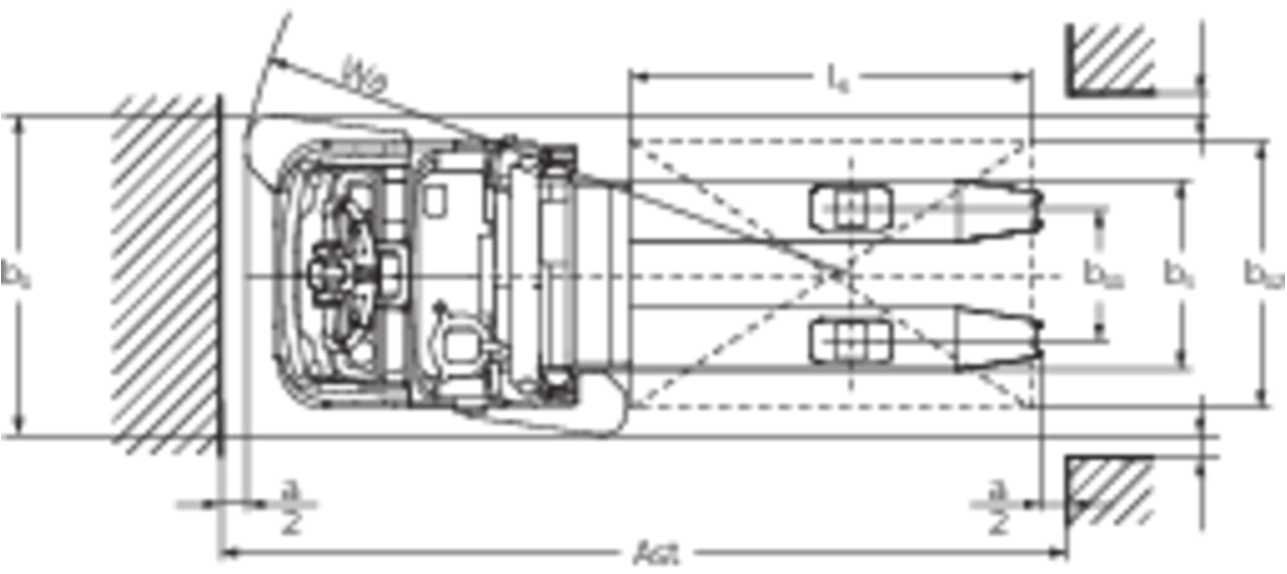

# Vehículo autoguiado carretilla apiladora con barra timón **ERC 213a / 217a**

Altura de elevación: 3100-4400 mm / Capacidad de carga: 1300-1700 kg

ERC 213a / 217a

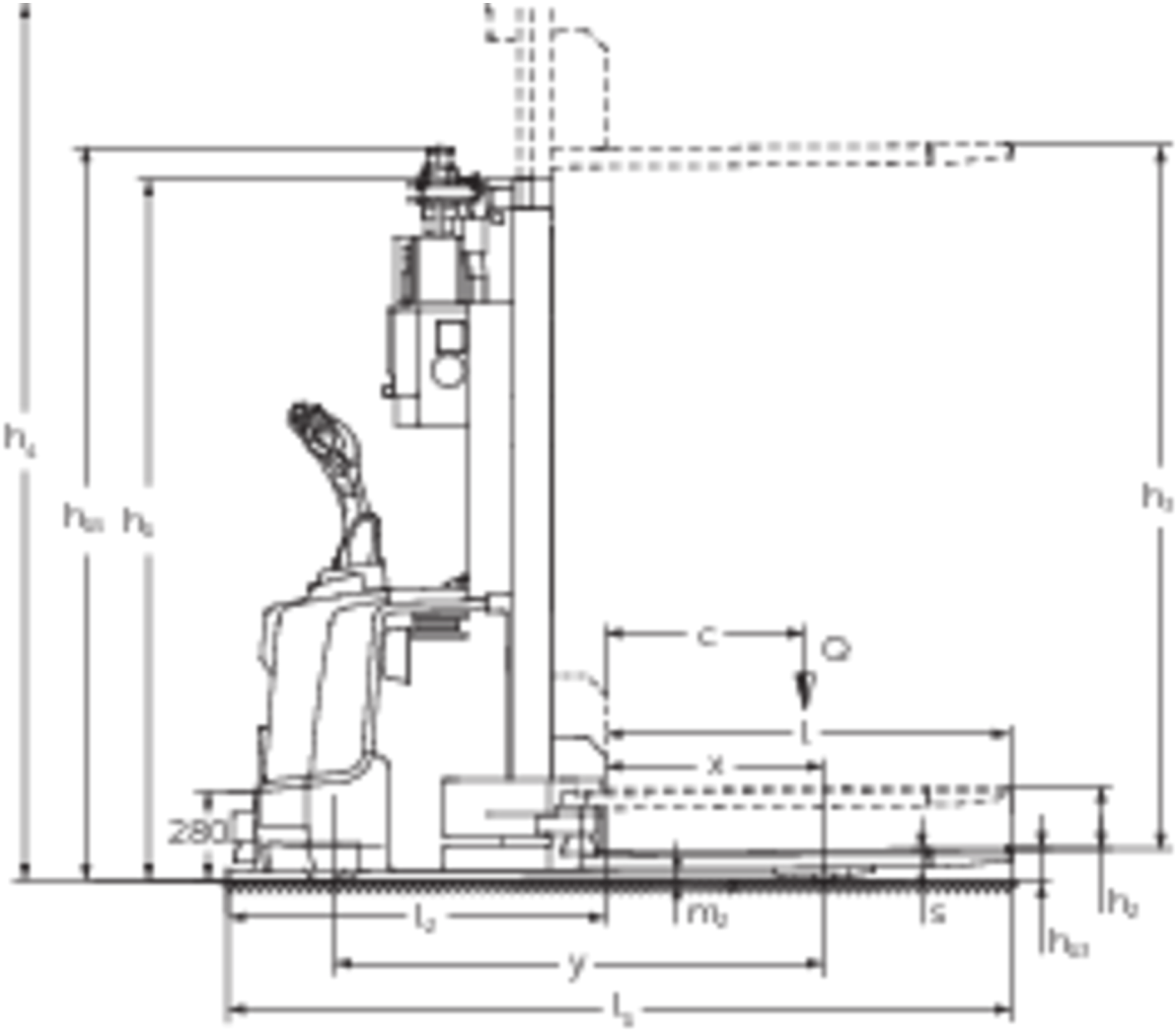

# ERC 213a / 217a

ERC 213a	Elevación (h3)	Altura del mástil de elevación replegado (h1)	Elevación libre (h2)	Altura del mástil de elevación extendido (h4)
Mástil de elevación doble ZT	3100 mm	2150 mm	200 mm	3625 mm
	3800 mm	2500 mm	200 mm	4325 mm
	4400 mm	2750 mm	200 mm	4925 mm
ERC 217a	Elevación (h3)	Altura del mástil de elevación replegado (h1)	Elevación libre (h2)	Altura del mástil de elevación extendido (h4)
Mástil de elevación doble ZT	2840 mm	2150 mm	200 mm	3495 mm
	3540 mm	2500 mm	200 mm	4195 mm

# Tabla VDI

Versión: 08/2023

Marca distintiva	Código	Descripción	Unidad	Jungheinrich	
				ERC 213a	ERC 217a
Marca distintiva	1.1	Fabricante (abreviatura)		Jungheinrich	
	1.2	Nomenclatura del fabricante		ERC 213a	ERC 217a
	1.4	Manipulación		AGV	
	1.5	Capacidad de carga/carga	Q kg	1300	1700
	1.6	Distancia al centro de gravedad de la carga	c mm	600	
	1.8	Distancia a la carga	x mm	659	
	1.9	Distancia entre ejes	y mm	1496	
Pesos	2.1.1	Peso propio (incl. batería)	kg	1410	1460
	2.2	Peso por eje con carga delante/detrás	kg	1060 / 1650	1080 / 2080
	2.3	Peso por eje sin carga delante/detrás	kg	985 / 425	1000 / 410
Ruedas/Chasis	3.1	Bandajes		Poliuretano (PU)	
	3.2	Dimensiones de ruedas, delante		Ø 230 x 77	
	3.3	Dimensiones de neumáticos, detrás		Ø 85 x 110	Ø 85 x 85
	3.4	Ruedas adicionales		Ø 140 x 54	
	3.5	Ruedas, número delante/detrás (x = con tracción)		1x + 1 / 2	1x + 1 / 4
	3.7	Ancho de vía, detrás	b <sub>11</sub> mm	400	
Medidas básicas	4.2	Altura del mástil de elevación replegado (h <sub>1</sub> )	h <sub>1</sub> mm	2075	
	4.2.1	Altura total	h <sub>15</sub> mm	2285	
	4.4	Elevación (h <sub>3</sub> )	h <sub>3</sub> mm	3100	2840
	4.5	Altura del mástil de elevación extendido (h <sub>4</sub> )	h <sub>4</sub> mm	3650	3520
	4.15	Altura de horquillas bajadas	h <sub>13</sub> mm	90	
	4.19	Longitud total	l <sub>1</sub> mm	2393	
	4.20	Longitud hasta dorsal de horquillas	l <sub>2</sub> mm	1158	
	4.21.1	Ancho total	b <sub>1</sub> mm	965	
	4.22	Dimensiones de horquillas	s/e/l mm	56 x 185 x 1235	
4.25	Ancho exterior sobre horquillas	b <sub>5</sub> mm	570		
Prestaciones	5.1	Velocidad de marcha con/sin carga	km/h	9 / 9	7 / 7
	5.2	Velocidad de elevación con/sin carga	m/s	0,15 / 0,3	0,11 / 0,34
	5.3	Velocidad de descenso con/sin carga	m/s	0,45 / 0,35	0,5 / 0,35
	5.10	Freno de servicio		generador	
Motor eléctrico/ sistema electrónico	6.1	Motor de tracción, potencia S2 60 min	kW	3,2	2,8
	6.2	motor de elevación, potencia con S3	kW	3	
	6.3	Batería según DIN 43531/35/36		B 3 PzS	
	6.4	Tensión de batería/capacidad nominal	V / Ah	24 / 375	
	6.5	Peso de la batería	kg	273	
Otros	8.1	Tipo de mando de tracción		speedCONTROL CA	
	10.7	Nivel sonoro según EN12053, al oído del conductor	dB (A)	64	

- Esta hoja técnica conforme a la directiva VDI 2198 indica sólo los valores técnicos del equipo estándar. Un bandaje diferente, otros mástiles de elevación, dispositivos adicionales, etc. pueden dar otros valores.

- 4.2.1: con opciones adicionales (como, p. ej., carga de automóviles, Floor-Spot, detección de obstáculos elevados) h<sub>15</sub> +100 mm.
- 5.1: en servicio manual 3,0 km/h. Velocidades de marcha en sentido de carga: máx. 5,4 km/h (1,5 m/s).
- 5.1: en la ERC 213a con paquete de equipamiento Efficiency 7,0 / 7,0 km/h
- 6.1: en la ERC 213a con paquete de equipamiento Efficiency: 2,8 kW



Las fábricas de producción alemanas de  
Norderstedt, Moosburg y Landsberg  
están certificadas, así como nuestro  
Centro de Recambios Originales en  
Kaltenkirchen.

ISO 9001  
ISO 14001

The Jungheinrich logo consists of a red upward-pointing arrow above the word 'JUNGHEINRICH' in bold, black, sans-serif capital letters.